

Piètement VARIPLAN manuel et électrique

Notice de montage :
Cette notice doit toujours accompagner le produit!

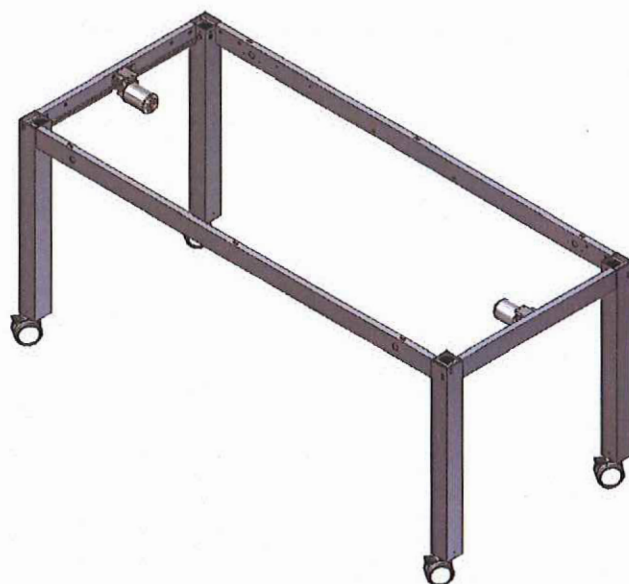
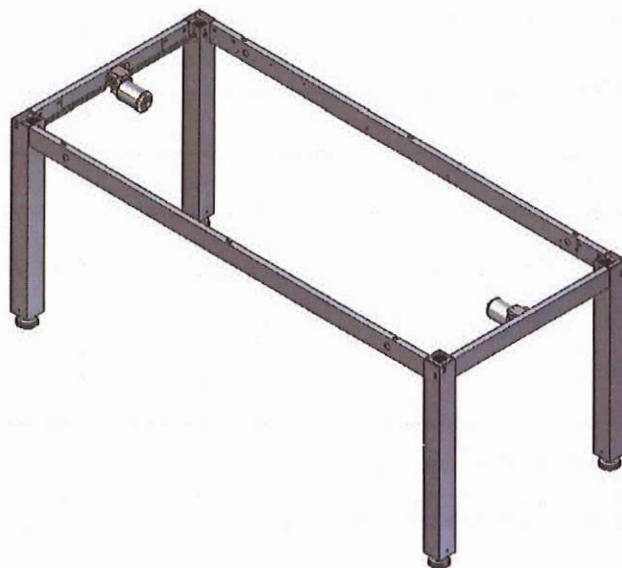

1. Introduction

Le piètement Variplan est multifonction et peut être réglé pour permettre des activités en position assise ou en position debout. Grâce à sa conception unique, le piètement peut avoir différentes applications et est idéal pour des personnes en fauteuil roulant.



Ce document doit TOUJOURS accompagner le produit et être disponible et lu par l'utilisateur

Tous les utilisateurs doivent suivre ces instructions. Il est important que les instructions soient lues et comprises avant l'utilisation du produit.

Ces instructions doivent toujours être disponibles et accompagner le produit en cas de déplacement.

Une utilisation correcte et une bonne surveillance sont des facteurs décisifs pour une performance sécurisée et efficace.



L'utilisation doit être faite ou supervisée par un adulte expérimenté, qui a lu et compris l'importance du § 8 « Sécurité lors de l'utilisation »

2. Application

Variplan est conçu pour obtenir une hauteur de travail optimale pour l'utilisateur. Variplan permet de varier la hauteur d'un plan de travail et non pas d'être utilisé comme un monte charge ou un lève personne.

L'utilisation doit se faire en intérieur sous une température et d° d'humidité comme indiqué dans le § 3. Variplan n'est pas conçu pour être utilisé dans une pièce humide.

3. Caractéristiques Techniques

Produit:

Piètement Varioplan manuel

Références :

Jeu de 4 pieds réglage manuel

Hauteur 55-85cm H1

50-41110

Hauteur 65-95cm H2

50-41210

Longeur du Bandeau frontal

L = xxx cm de 60 à 200cm par
incrément de 5 cm

50-42xxx

Longeur du bandeau latéral

l= xxx cm de 60-200cm par
incrément de 5 cm

50-44xxx

Options :

Jeu de roues blocables :
augmentent la hauteur de table de 7.5cm

Matériau

:

Tubes acier soudés St. 37 et différents composants
plastique

Traitement de surface:

Chrome et, peinture époxy : Standard CWS 81283 RAL
7021 mat

Charge maximum :

250kg bien répartis

Température:

5-45° C

Humidité air :

5-85% non condensé

Réclamations

Voir page 12

4. schéma du piètement

Tout ce qui est contre la table doit être flexible pour permettre à la table de monter et descendre librement pendant sa course de réglage. .

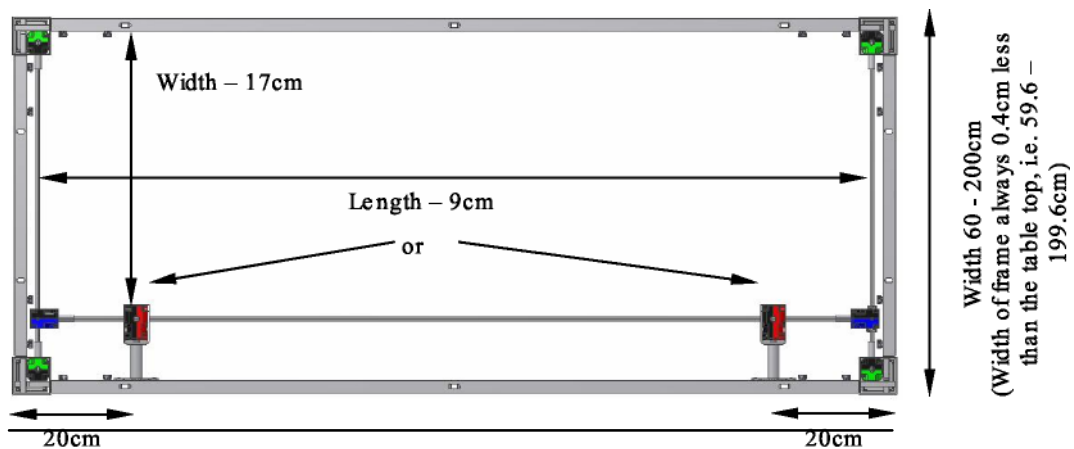

pour un plan de travail de 60 x 200cm
(la longueur du cadre doit être de moins 0.4 cm , ex : 59.6 x 199.6cm)

Hauteur: 55-85cm (H1)
7.5cm

Hauteur: 65-95cm (H2)

Hauteur avec roués : +

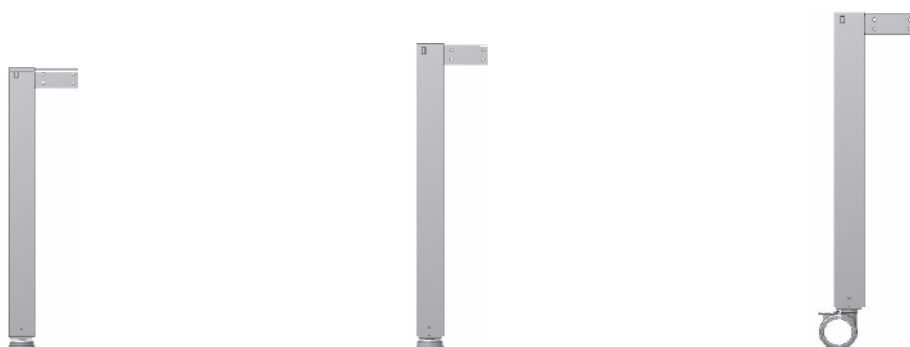

taille d'un cadre:
Longueur 60-120cm
Largeur 60-120cm

taille d'un cadre :
Longueur 121-200cm
Largeur 121-200cm

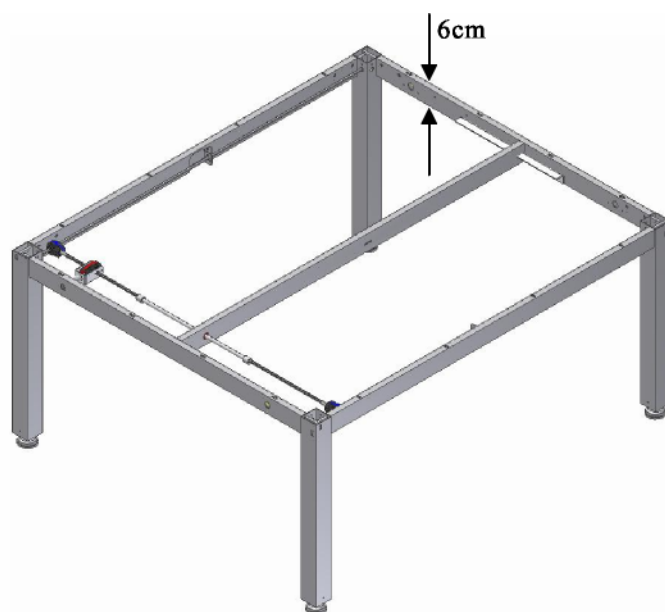
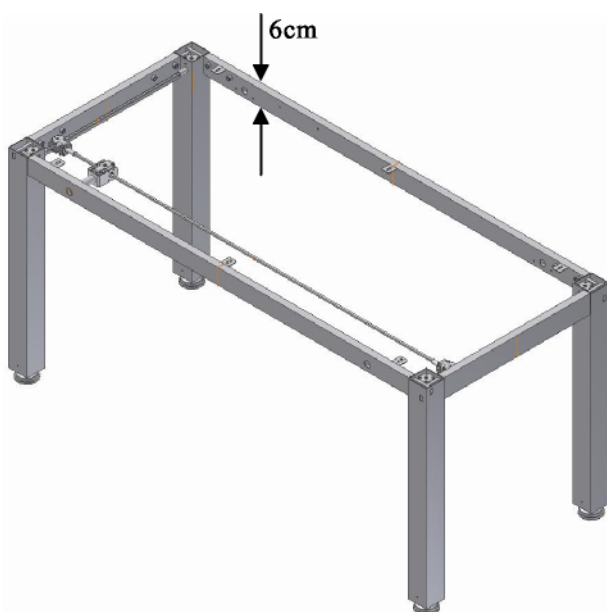

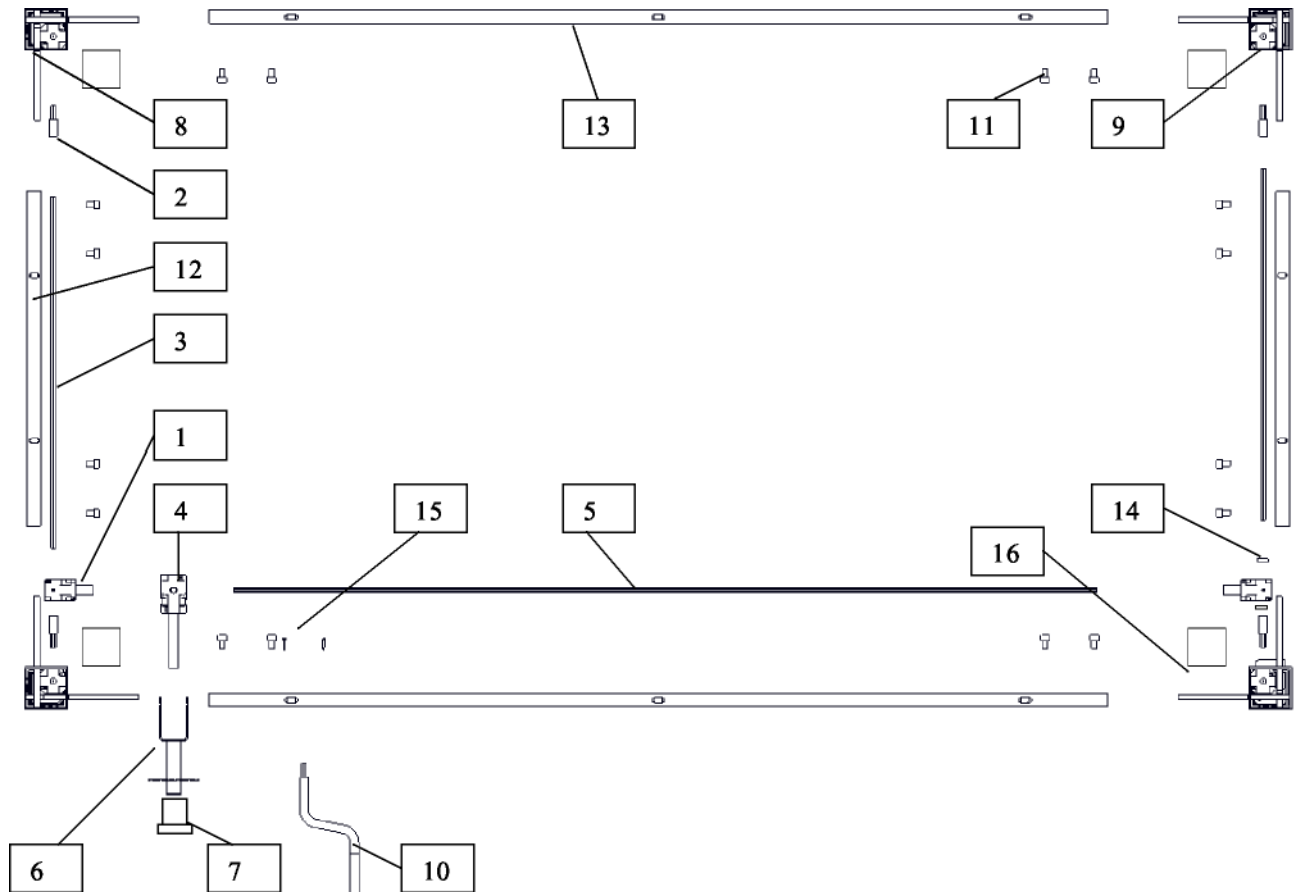

Composants

	Réf No.	Pcs
1. Boite de transmission	96000656	4
2. Adaptateur de l'axe, externe Hex7, interne Hex6	30*12999-047	2
3. Axe latéral , Hex6. longueur = largeur du cadre – 13.8cm		2
4. Boite de transmission pour manivelle	96000688	1
5. Axe frontal , Hex7.Longueur = largeur du cadre – 16.7cm		1
6. Fixation pour l'extension d'axe	30*12999-051	1
7. manchon	30*12999-052	1
8. Pied 1		2
9. pied 2		2
10. manivelle	20*60320-297	1
11. Vis Allen M8x16	95010003	16
12. Bandeau latéral , Longueur = largeur du cadre – 12.4cm		2
13. Bandeau frontal, Longueur = largeur du cadre – 12.4cm		2
14. Bague d'arrêt avec vis	98000-555	2
15. Vis ø4.8x13, Torx	95091012	2
16. Cache	50*40000-025	4

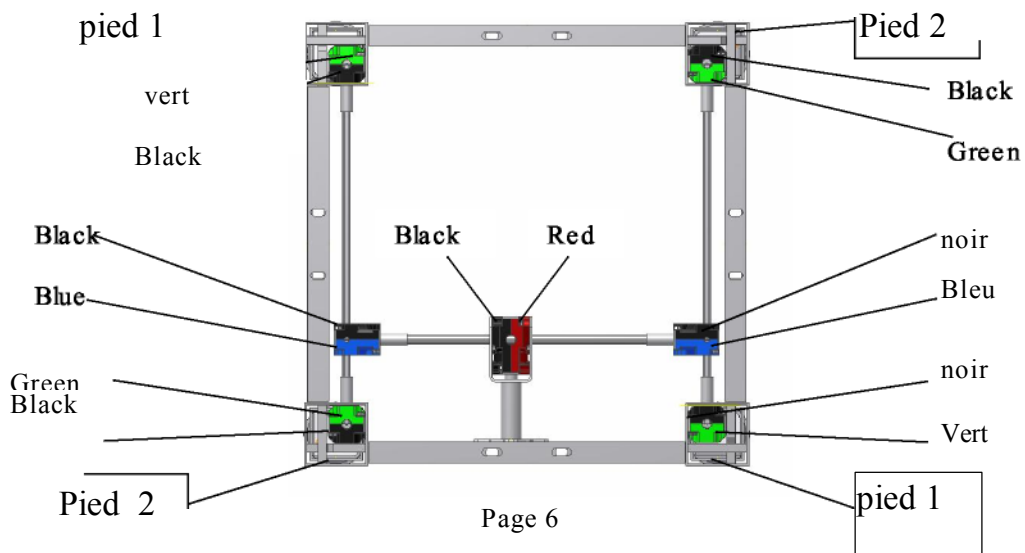

5. Illustration des instructions de montage

Le montage doit toujours être fait par une personne compétente



Avant le montage vérifier que toutes les pièces ont été livrées. Voir la liste de composants § 6 .

5.1 Assemblage du cadre

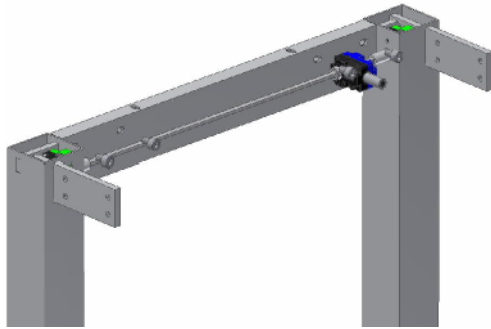

6.1.1 Vérifier que la hauteur (L) des 4 pieds est identique. un réglage peut se faire sur l'arbre hexagonal par une clé plate. Placer les bandeaux latéraux sur une surface plane et monter les pieds . voir les étiquettes sur les pieds.

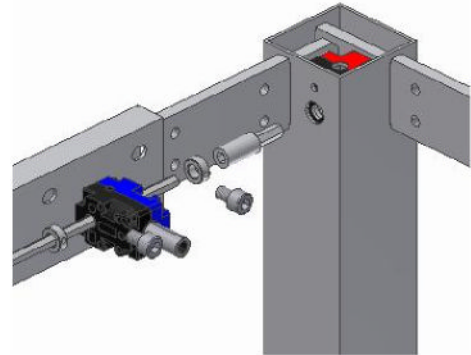

6.1.2 Du côté opposé à la manivelle mettre une bague d'arrêt de chaque côté de la transmission angulaire. Ne pas serrer les bagues de sécurité avant que le cadre soit complètement assemblé.

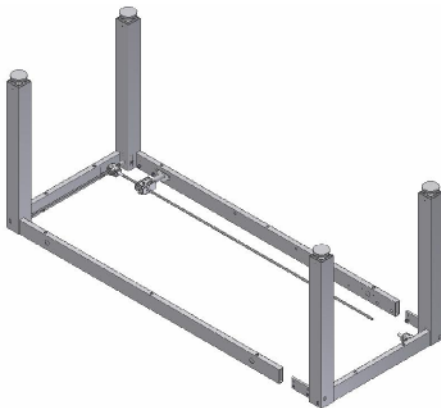

6.1.3 Monter les 2 bandeaux de longueur. Serrer bien les écrous avec la clé .

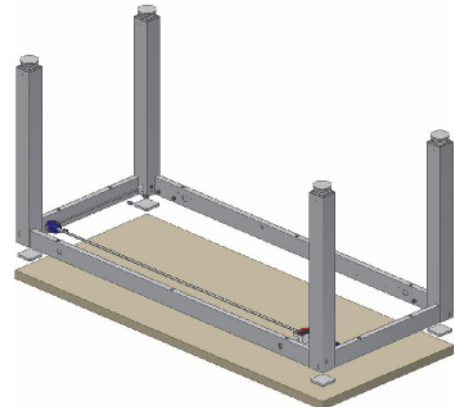

6.1.4 Placer le cadre sur le plan de travail et mettre le cache entre les pieds et le plateau. Centrer le cadre sur le plateau.

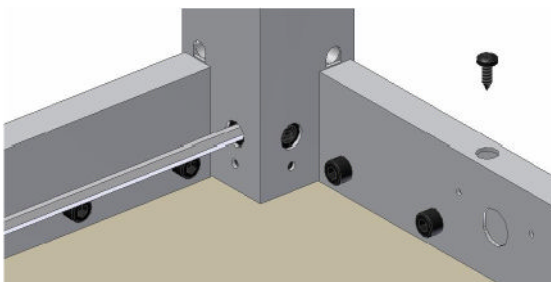

6.1.5 Fixer le plateau avec les vis à travers les trous du bandeau

5.2 _ Montage des roues (option)

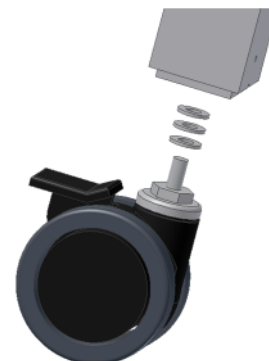

6.2.1 Monter les roues. Ne pas oublier de mettre 3 rondelles par roue

6. Liste des composants

Jeu de 4 pied H1, 50-41210:

1 set



Jeu de 4 pieds H2, 50-41220:

1 jeu

1 jeu

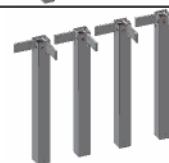

Bandeaux frontaux pour L=xxx cm, 50-42xxx: axe Hex7 (longueur – approx. 5cm)

1 set

Bandeaux latéraux l=xxx cm, 50-44xxx: axe Hex6 (argeur + ca.2.5cm)

1 jeu

1 pc.



1 set

1 pc.



Manivelle variplan 50-47010-9:

1 pc.



Boite de transmission 96000656:

2 pcs.



Adaptateur d'axe 30*12999-047:

4 pcs.



Transmission pour manivelle 96000688:

Fixation pour extension d'axe
30*12999-051 manchon 30*12999-052

1 pc.

1 pc.

1 pc.



Vis Allen M8x16 95010003:

16 pcs.



vis ø4.8x13 95091012:

2 pcs.



Bague d'arrêt avec vis 98000-555:

2 pcs.



7. Options

jeu de 4 roues noires , black (50-41600:
augmente la hauteur de la table de 7.5 cm
livré avec 12 rondelles (95170510)

1 set



8. Sécurité lors de l'utilisation :

- Varioplan doit uniquement être utilisé par des personnes qui ont lu et compris ces instructions.
- Varioplan est conçu pour une table d'activité, et ne doit pas être utilisé comme un monte charge ou un lève personne.
- Toujours utiliser la table de manière à exclure tout risque de dommage pour des personnes ou biens se trouvant autour.
- La personne qui utilise la table est celle qui est responsable pour éviter tout dommage ou accident.
- Les enfants ou les personnes avec des capacités d'observation diminuées ne doivent utiliser la table que sous surveillance.
- Si la table est dans un lieu où se trouvent des enfants ou des personnes ayant des capacités d'observation diminuées, la personne utilisant la table doit faire attention de manière à éviter toute situation dangereuse
- S'assurer que l'espace au dessous et au dessus du plan de travail est libre afin de permettre le réglage en hauteur.
- Ne pas utiliser la table en cas de défaut ou dommage.
- Ne pas surcharger la table et s'assurer que la répartition des charges est correcte.
- Ne pas utiliser la table dans un environnement explosif.
- Lors de l'inspection, de l'entretien ou de la réparation, il est nécessaire de retirer les charges se trouvant sur la table.
- Toute modification pouvant influencer l'utilisation ou la construction est interdite.
- L'installation, l'entretien ou la réparation doivent être fait par un personnel compétent.
- Si la table n'a pas été assemblée selon ces instructions, aucune réclamation ne sera acceptée.
- Seules les pièces détachées originales Ropox doivent être utilisées. Si d'autres pièces sont utilisées, aucune réclamation ne sera acceptée.

9. Nettoyage et entretien

9.1 _ Nettoyage du cadre



La surveillance, l'entretien et les réparations doivent être faits par un personnel compétent.

Nettoyer le cadre avec un chiffon humidifié dans de l'eau tiède additionnée de détergent doux et essoré. Ne pas utiliser de chiffon brosse ou éponge abrasifs ou grattants.

Sécher le cadre après nettoyage. .

9.2 _ Entretien : Le cadre n'a pas besoin d'un entretien particulier. Les pièces en mouvement ont été lubrifiées à vie. Pour des raisons de sécurité, et de fiabilité, il est recommandé de faire une inspection du cadre une fois par an.

- Vérifier que tous les boulons ont tous été bien serrés.
- Vérifier que la course de la table se fait librement de bas en haut.

Après chaque inspection, remplir le calendrier d'entretien.

Seules les pièces détachées originales Ropox doivent être utilisées. Si d'autres pièces sont utilisées, aucune réclamation ne sera acceptée

9.3 _ Calendrier d'entretien

Entretien n° Date :

Signature:

Remarques :

Entretien n° Date :

Signature:

Remarques :

Entretien n° Date :

Signature:

Remarques :

Entretien n° Date :

Signature:

Remarques :

Service and maintenance Serial No.
Date : _____
Signature: _____
Re marks : _____ _____

Service and maintenance Serial No.
Date : _____
Signature: _____
Re marks : _____ _____

Service and maintenance Serial No.
Date : _____
Signature: _____
Re marks : _____ _____

Service and maintenance Serial No.
Date : _____
Signature: _____
Re marks : _____ _____

10. Marquage CE

Produit:	Piètement	
Références :	Jeu de pieds réglage manuel,	
	Hauteur 55-85 cm H1 ou hauteur	50-41110
	65-95 cm H2	50-41210
	Bandeau frontal longueur L =	50-42xxx
	xxx cm de 60-200cm par	
	incrément de 5 cm	
	Bandeau latéral largeur l = xxx	5 0-44xxx
	cm de 60-200cm par incréments	
	de 5cm	

Les produits ci-dessus sont conformes aux directives et standards européens :

DIRECTIVES

EU Council Directive No. 89/392/EEC concerning Machinery, modified by Directive No. 98/37/EC

The Executive Order of the Danish Working Environment Service No. 561 of 24 June 1994 with subsequent modifications

S TANDARDS

DS/EN ISO 12001-1:	2003
DS/EN ISO 12100-2:	2003
DS/EN 527-2:	2002

The original Declaration of Conformity is obtainable from Ropox A/S.

11. Réclamation

Voir les conditions générales de vente CREE www.cree.fr

1. Introduction

Variplan est une table multi-fonctions, qui peut être réglée en hauteur électriquement pour travailler assis comme debout, ainsi qu'en fauteuil roulant.



Ce document doit toujours accompagner les tables Variplan et être lu avant utilisation.

Tous les utilisateurs doivent lire ce document avant utilisation

Ce document doit suivre le Variplan en cas de déménagement.



Ce produit est réglable en hauteur électriquement, ce qui signifie qu'il y a un risque de pincement. Son utilisation doit donc être supervisée par un adulte qui a lu et compris l'importance du paragraphe 9 "Sécurité",

Le cadre est fourni avec une télécommande Infra-rouge qui ne doit pas être accessible aux enfants.

2. Conformité avec les Directives UE

Ce produit a un marquage CE et satisfait aux exigences de sécurité de la norme " Machinery, EMC and Low Voltage Directives". Voir la déclaration CE section 12.

Si le châssis du Variplan est assemblé avec, ou est intégré à d'autres composants électroniques que ceux fournis par Ropox, le produit final sera considéré comme une nouvelle référence.

De fait, cette nouvelle référence devra être testée pour obtenir l'agrément CE.

3. Application

Variplan est conçu pour fournir la meilleure hauteur de travail à son utilisateur. C'est une table de travail, qui ne doit pas être utilisée comme un lève-malade.

A utiliser en intérieur, sous température et niveau d'humidité normaux (voir section 4).



Le boîtier électronique est protégé IP32/II

4. Infos techniques

Produit:	Variplan électrique
Références pieces détachées:	Jeu de pieds électriques, Hauteur 55-85 cm H1 50-41120 Hauteur 65-95 cm H2 50-41220 Montants en longueur 50-43xxx 60-300cm Montants en largeur 50-45xxx 60-200cm
Options:	Roulettes: Rehaussent la table de 7.5cm Bandelette de sécurité
Matériaux:	Tubes en acier St. 37 + composants plastique
Traitement de surface:	Chrome bleu, peinture epoxy: Standard CWS 81283 RAL 7021 mat
Alimentation:	230VAC / 2.5A / 50Hz
En pause:	1.1W
Voltage:	24VDC
Cycle de charge:	Max. 10% d'activité, soit 1 min. active / 9 min. pause
Charge maximum:	150kg également répartis
Vitesse de course:	Approx. 32 ^{mm} / _{sec.} – approx. 10sec.
Extra charge (option):	250kg également répartis
Vitesse de course extra ch.	Approx. 12 ^{mm} / _{sec.} - approx. 25sec.
Temperature:	5-45°C
Humidité de l'air:	5-85% (sans condensation)
Plaintes:	Voir Plaintes, page 15
Fabricant:	Ropox A/S, DK-4700 Naestved, Tel.: +45 55 75 05 00 e-mail: info@ropox.dk - www.ropox.com

5. Schéma du cadre

Toutes les connexions électriques allant au boîtier électrique doivent être flexibles, pour permettre le libre mouvement de la table vers le haut ou le bas.

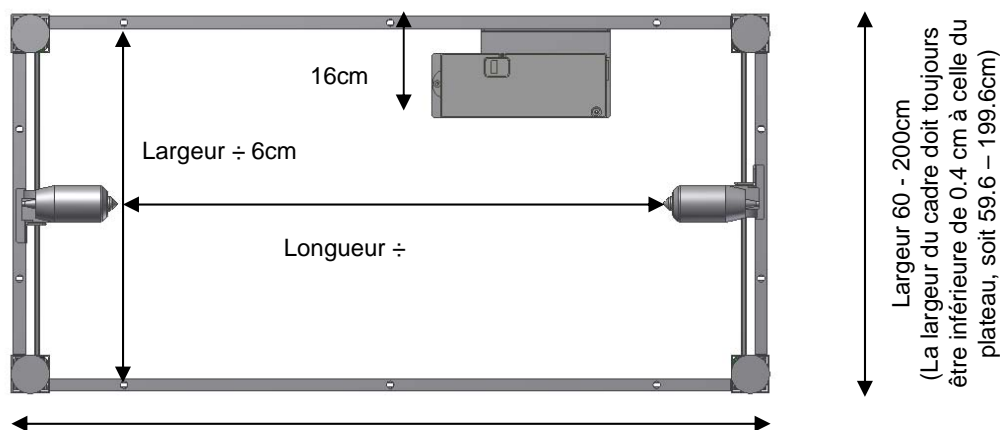

Longueur 60 - 300cm
(La longueur du cadre doit toujours être inférieure de 0.4cm à celle du plateau.)

Hauteur: 55-85cm (H1)

Hauteur: 65-95cm (H2)

Hauteur avec roulettes: + 6,5cm



Taille de table sans entretoise:

Longueur 60cm - 300cm
Largeur 60cm - 120cm

Taille de table avec entretoise:

Longueur 60cm - 300cm
Largeur 121cm - 200cm

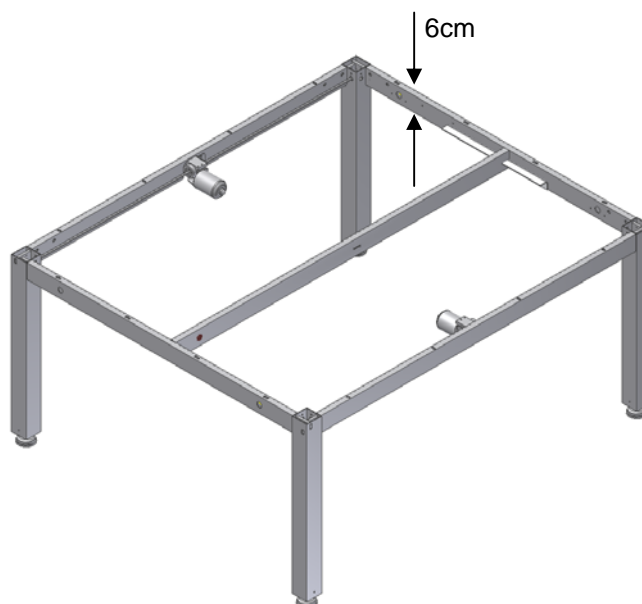
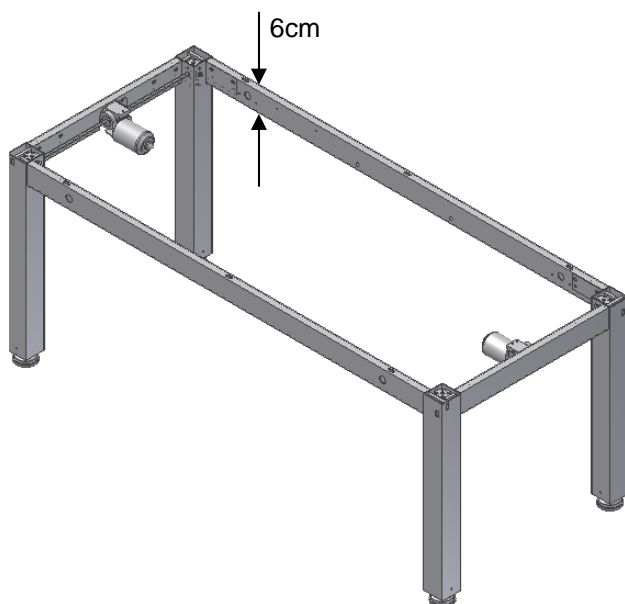

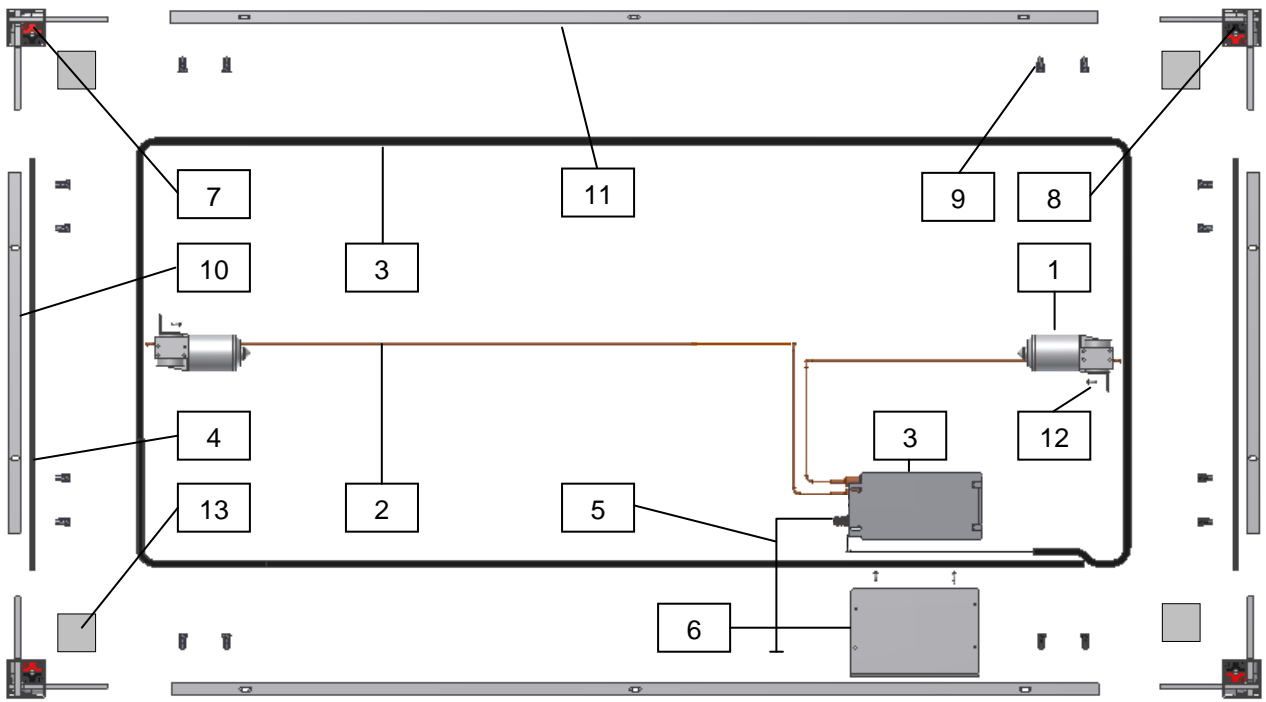

Composants

Composants	Réf Ropox	Pcs.
1. Moteur	96000553	2
2. Moteur cable 2m	96000573	2
3. Boitier de controle	96000549	1
4. Tringle en largeur, Hex6. Longueur = largeur du cadre – 13.8cm		2
5. Interrupteur	30-67840	1
6. Plaque pour boitier de controle	50*40000-039	1
7. Pied 1		2
8. Pied 2		2
9. Vis Allen M8x16	95010003	16
10. Montant en largeur = largeur du cadre – 12.4cm		2
11. Montant en longueur = longueur du cadre – 12.4cm		2
12. Vis \varnothing 4.8x13, Torx	95091012	6
13. Bouchons plastiques	50*40000-025	4

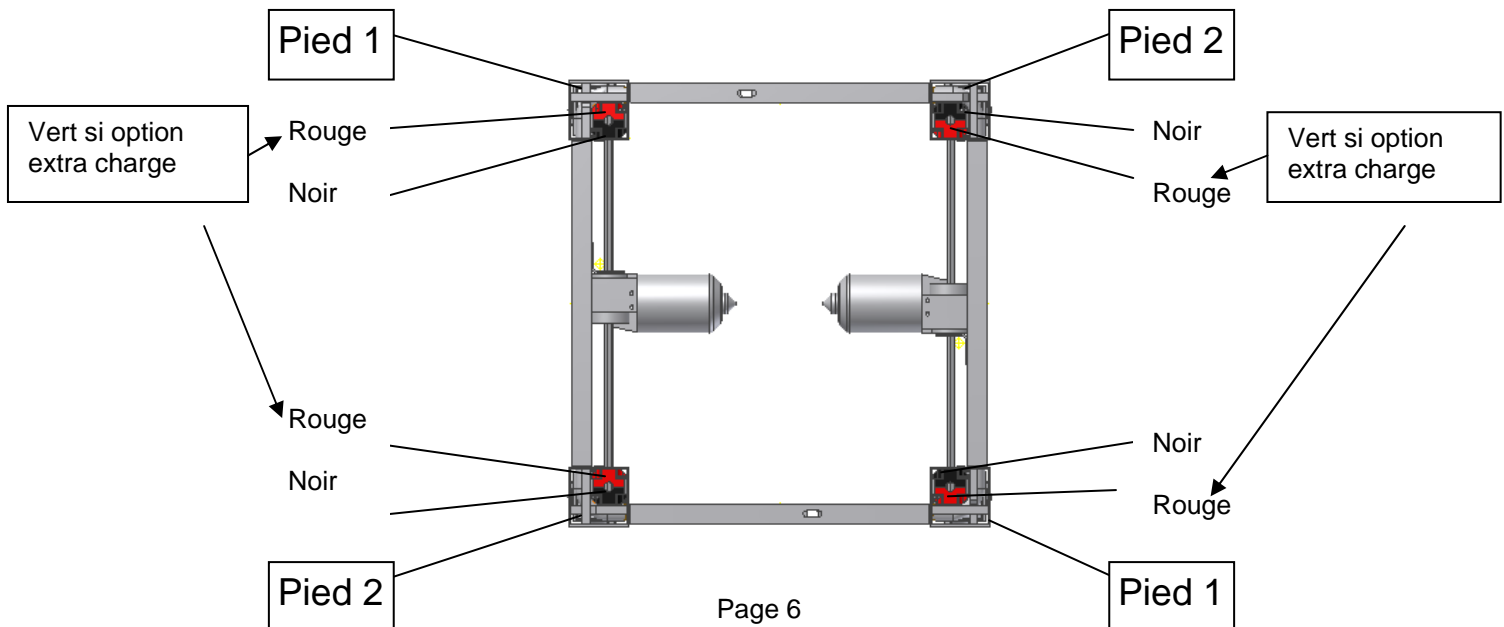

6. Instructions de montage



Le montage doit toujours être effectué par du personnel compétent

Avant le montage, vérifier que l'on dispose bien de toutes les pièces. Voir cette liste en section 7.

6.1 Assemblage du cadre



6.1.1 Monter la tige hexagonale et le moteur du câble.

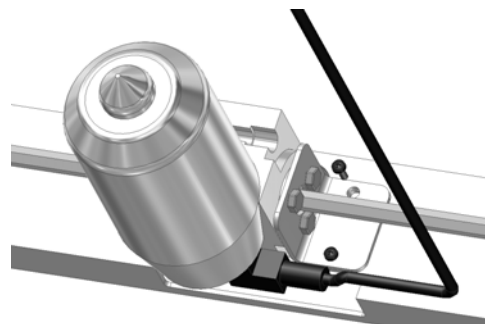

6.1.2 Monter le moteur sur le montant latéral. Côté vide à l'opposé du plan de travail.



6.1.3 Monter le ressort de blocage du moteur

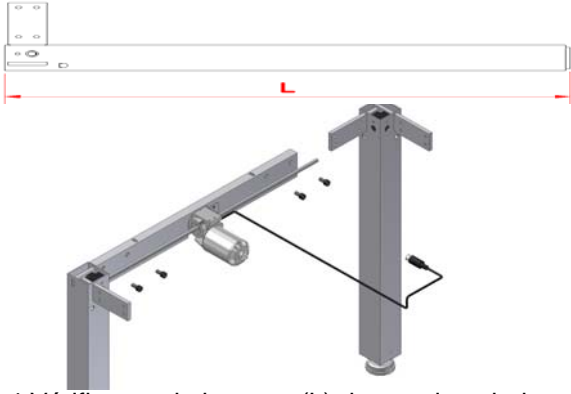

6.1.4 Vérifier que la hauteur (L) de tous les pieds est identique. Elle peut être ajustée par la tige hexagonale, au moyen de la clé fournie. Placer les montants courts sur une surface plane, et monter les pieds (voir les étiquettes)



6.1.5 Monter les 2 montants longs. Important: Pousser très fermement les 2 montants contre chaque pied avant de serrer les vis. Serrez les boulons à l'aide de la clé fournie.



6.1.6 Positionner la platine du boîtier de contrôle comme montré et la visser.



6.1.7 Fixer le boîtier de contrôle sur sa platine et le visser

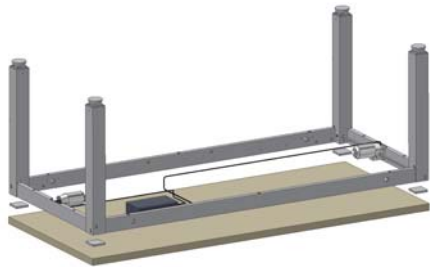

6.1.8 Placer le cadre sur le plan de travail et pousser les plaques carrées entre les pieds et le plateau. Centrer le cadre.

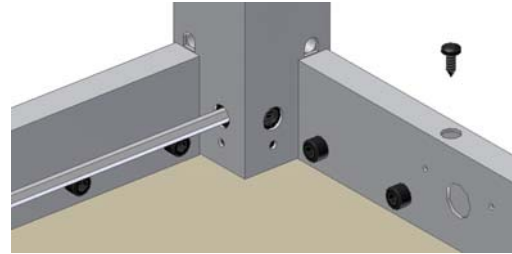

6.1.9 Visser le plan de travail à travers les trous des montants.

6.1.10 Montage de l'interrupteur

Pousser le câble à travers le montant frontal et l'insérer dans le boîtier de contrôle.



6.1.11 Connection au boîtier de contrôle

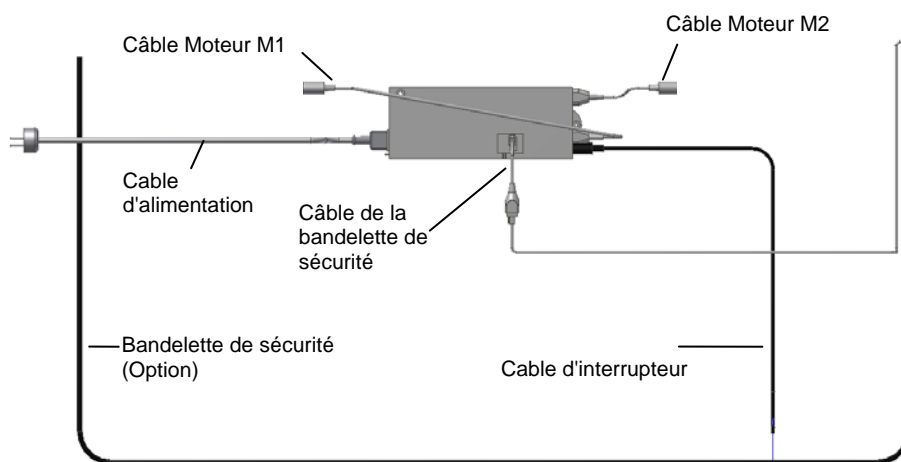

6.2 Montage de la bandelette de sécurité



Option fortement recommandée



Voir le manuel dédié



Prendre garde à ne pas endommager la bandelette de sécurité durant son transport ou son montage.



Si elle devait être trop pliée ou trop tordue, cela remettrait en cause son bon fonctionnement.

La surface de collage de la bandelette doit impérativement être propre et sèche avant collage.

6.2.1 Faire passer la; bandelette à travers les 4 pieds puis la coller sous chacun des montants à l'aide de l'adhésif fourni. Respecter le rayon minimum de pliage (2cm intérieur) Voir instructions spécifiques.

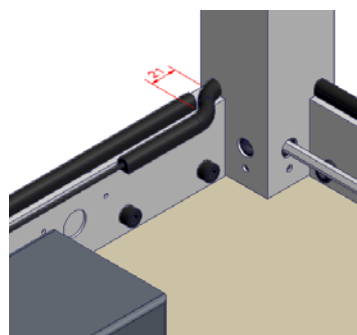

6.3 Test de performance

Après le montage, et avant utilisation, chaque fonction de la table doit être testée. Ce test devra être répété au moins une fois par an.

Test avant raccordement au 230V

1. Vérifier que les instructions de montage ont bien été respectées.
2. Vérifier que chaque boulon est bien serré.
3. Vérifier que chaque câble est connecté correctement.
4. Ne pas charger la table
5. Libérer les espaces de réglage sous et au dessus de la table..

Procédure de démarrage

1. Connecter l'alimentation en 230V
2. Connecter les câbles de moteurs à M1 et M2
3. Connecter le câble d'interrupteur à HS
4. Presser la touche BAS de l'interrupteur et descendre le cadre en position la plus basse. Vérifier que le mouvement est harmonieux et régulier. S'assurer que les câbles peuvent suivre ce mouvement sans se faire coincer. Le cadre est alors initialisé.
5. Presser la touche HAUT de l'interrupteur et monter le cadre en position la plus haute. Vérifier que le mouvement est harmonieux et régulier. S'assurer que les câbles peuvent suivre ce mouvement sans se faire coincer.

Si une bandelette de sécurité a été installée, elle doit être testée.

Presser la touche BAS et laisser descendre la table sur 2-5 cm tout en appuyant sur la bandelette. La table doit cesser sa descente, remonter de 1-2cm et stopper.

Lorsque tous ces tests ont été effectués, alors la table est prête à être utilisée.
Voir "Sécurité" section 9

7. Liste des composants

Jeu de pieds H1, 50-41120:

1 set



Jeu de pieds H2, 50-41220:

1 set



Montants frontaux L=xxx cm, 50-43xxx:

1 set



Montants latéraux W=xxx cm, 50-45xxx:

1 set



Boitier de controle (26,5x10,5x3,7cm) 50-41500: 230VAC, dont cable d'alimentation (300cm)

1 pc.

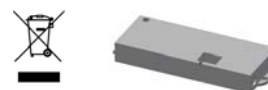

Compris dans le boitier de contrôle:

Interrupteur (3x6cm) 30-67840:

Incl. 150cm câble

1 pc.



Plaque adhesive 96000155:

5 pcs.



Colliers 96000165:

5 pcs.



Plaque 90° pour boitier de contrôle 50*40000-039:

1 pc.



Moteur 96000553:

2 pcs.



Câble de moteur 96000573:

2 pcs.



Vis Allen M8x16 95010003:

16 pcs.



Vis ø4.8x13 95091012:

6 pcs.



Vis ø4.2x6.5 95090806:

2 pcs.



Ressort 50-40000-040:

1 pcs.



8. Options

Câble en Y pour interrupteur 96000629:

To be used if more than one control switch is required

1 pc.



Commande Infrarouge 30-67847:

Télécommande + récepteur muni de 250 cm de câble
Portée 150-200cm

1 pc.



Bandelette de sécurité 30-69xxx:

1 pc.



Roulettes avec freins, grises (4 pièces) 50-41600:

Augmente la hauteur de 7.5cm

1 jeu



Option extra charge, jeu de pieds H1, 50-41320:

Charge maxi 250kg également répartis
(Doit être prévu à la commande)

1 jeu



Pour les cadres dotés de cette option, les connexions vont être vertes et noires.

Option extra charge, jeu de pieds H2, 50-41420:

Charge maxi 250kg également répartis
(Doit être prévu à la commande)

1 jeu





Pour les cadres dotés de cette option, les connexions vont être vertes et noires.

9. Sécurité

- Variplan ne doit être utilisé que par des personnes qui ont lu et compris ces instructions
- Le cadre est fourni avec une télécommande Infra Rouge, qui doit demeurer hors de portée des enfants.
- Variplan est une table réglable en hauteur électriquement, ce pourquoi nous recommandons l'utilisation d'une bandelette de sécurité (option). En outre, et même si cette option a été installée, il convient de toujours s'assurer que personne ne se trouve sous la table avant et pendant la descente.
- Variplan est une table d'activité, et ne doit pas être utilisée comme un lève malade.
- Les enfants ou les personnes à la capacité d'observation limitée doivent être assistés lorsqu'ils utilisent Variplan.
- Si Variplan est utilisé dans un lieu public, où peuvent se trouver des enfants ou des personnes à la capacité d'observation limitée, l'opérateur de la table doit veiller à prévenir tout risque d'incidents ou de situations dangereuses.
- S'assurer qu'il y a un espace libre sous et au-dessus de la table lors des réglages.
- Ne pas utiliser Variplan si le produit est cassé ou endommagé.
- Ne pas surcharger Variplan, et s'assurer que la charge est toujours également répartie.
- Ne pas utiliser Variplan dans un environnement explosif.
- Retirer toute charge du plateau lors des opérations d'entretien ou maintenance.
- Lors des connexions électriques ou fluides, respecter les normes en vigueur.
- Aucune modification de Variplan n'est autorisée.
- Installation, maintenance et réparations doivent être effectués par du personnel compétent.
- Si la table n'a pas été assemblée conformément à ces instructions, aucune plainte ne sera recevable.
- N'utiliser que les pièces détachées Ropox lors des SAV. Si d'autres pièces sont utilisées, aucune plainte ne sera recevable.

10. Nettoyage/Entretien

10.1 Nettoyage du cadre

	ATTENTION Le cadre ne doit PAS être connecté au 230V lors du nettoyage. Ne PAS utiliser d'eau sur les composants électriques.	
---	--	---

Nettoyer le cadre avec un chiffon humide, de l'eau tiède et un détergent doux. Ne pas utiliser de brosses, éponges ou autres moyens abrasifs.

Sécher le cadre après nettoyage.

10.2 Entretien

	Doit être effectué par du personnel compétent.
---	--

Le cadre n'a pas besoin d'entretien, et les parties en mouvement ont été lubrifiées à vie. Mais pour des raisons de sécurité et de bonne utilisation, nous recommandons une inspection annuelle.

- Vérifier que tous les boulons sont bien serrés.
- Vérifier que la table se règle sans problèmes de la position basse à haute.
- **Réinitialisation:** Presser la touche BAS et descendre en position basse. Continuer à presser cette touche pendant 5 secondes pour réinitialiser Variplan. Vérifier que le mouvement est doux et régulier. S'assurer que les câbles ne sont pas entravés.
- Vérifier que les alimentations d'eau et d'évacuation sont serrées et fonctionnelles.
- Vérifier que le câble alimentant le plan de caisson est en bon état et suit librement le mouvement de Variplan.
- Vérifier que tous les câbles sont correctement montés et non endommagés.

Après chaque inspection, remplir le carnet d'entretien. Voir 10.3

N'utiliser que les pièces détachées Ropox lors des SAV. Si d'autres pièces sont utilisées, aucune plainte ne sera recevable.

10.3 Carnet d'entretien

No. de série
Date: _____
Signature: _____
Remarques: _____

No. de série
Date: _____
Signature: _____
Remarques: _____

No. de série
Date: _____
Signature: _____
Remarques: _____

No. de série
Date: _____
Signature: _____
Remarques: _____

11. Résolution des problèmes

11.1 Le châssis semble instable ou a du jeu

- Les vis ne sont pas suffisamment serrées.
- Les resserrer toutes.

11.2 Le réglage en hauteur ne fonctionne pas ou difficilement

- Vérifier que Variplan est bien alimenté en 230V
- Vérifier tous les câbles et connexions entre les moteurs et le boîtier de contrôle
- Vérifier le câble et la connexion entre l'interrupteur et le boîtier de contrôle.
- Vérifier le câble et la connexion entre la bandelette de sécurité et le boîtier de contrôle.
- Si une bandelette de sécurité est installée:
Vérifier qu'elle n'est pas active en permanence.
Retirer le fusible de la bandelette sur le câble en Y du boîtier de contrôle. (Voir 6.2.2). Si la table fonctionne une fois la bandelette déconnectée, c'est que la bandelette était activée ou défectueuse.

11.3 Le cadre ne remonte pas

- Si le cadre ne remonte pas, il doit être réinitialisé, (voir section 10.2)



S'il y a eu une coupure électrique, Variplan doit toujours être réinitialisé avant réutilisation.

12. Declaration-CE

Le signataire ci-dessous déclare que le produit suivant :

Nom du produit:	Variplan Electrique	
Références fabricant:	Jeu de pieds, Electriques	
	Hauteur 58-88 cm, H1	50-41120
	Hauteur 65-95 cm, H2	50-41220
	Montants frontaux Longueur = xxx cm	50-43xxx
	Montants latéraux largeur = xxx cm	50-45xxx

Sont tous de classe I et conformes aux Directives et Standards mentionnés ci-dessous:

DIRECTIVES

The Machinery Directive 2006/42/EC

STANDARDS

DS/EN 12182: 2012	Assistive products for functionally disabled persons - General requirements and test methods
DS/EN 14971: 2012	Medical devices – Application of risk management to medical devices Risk analyses according to the Machinery Directive 2006/42/EC
DS/EN 60335-1: 2012	Household and similar electrical appliances - Safety – Part 1: General requirements
DS/EN 9999: 2011:	Assistive products for functionally disabled persons - Classification and terminology

Dato: 20-09-2013



Tommy Jensen
Adm. direktør

13. Plaintes

Voir conditions générales de vente sur le site www.cree.fr

Service d'assistance technique :

0 899 493 251

**Service 0,60 €/min
+ prix appel**



Développer l'espace de liberté

CE

ROPOX A/S

Ringstedgade 221
DK – 4700 Naestved
E-mail: info@ropox.dk
www.ropox.com